

EQS
THIS IS FOR YOU,
WORLD.



NYE FORMER TIL NYE TIDER.

EQS kører helt på strøm og forener det luksuriøse med det formfuldendte på en banebrydende måde.

Som den første fuldt elektrisk konciperede luksussedan fra Mercedes-EQ har EQS et aerodynamisk og elegant udtryk med sit „one bow“-design og sin coupé-lignende silhuet. Det dynamiske helhedsindtryk forstærkes yderligere med eksklusive 22" (55,9 cm) letmetalfælge i dobbelt 5-egers design og bagpartiets futuristiske LED-baglygter i buet 3D-design.







HVILKEN ANDEN BIL ÅBNER DØRENE FOR DIG?

Dørene i den ny EQS er ikke helt almindelige døre. Det er komfortdøre. Og de åbner automatisk, når du nærmer dig bilen eller berører dørhåndtagene let. Altså, hvis der ikke er forhindringer i vejen. For dem registrerer komfortdørene* nemlig også helt automatisk. De elegant indfældede udvendige dørhåndtag kører ud, så snart du nærmer dig bilen, og kører ind igen, når du begynder at køre.



Volvo

* Automatiske komfortdøre er endnu ikke tilgængelige ved markedsintroduktionen.



FRA EN ANDEN STJERNE.

Den ikoniske black panel-kølerafdækning med tredimensionelt Mercedes-Benz mønster er et vidnesbyrd om mærkets maksimale krav til detaljerne. Og det manifesterer sig mere markant end nogensinde i frontdesignet på EQS, hvor der er fokuseret på hver eneste lille detalje på en eksklusiv måde, som sikrer det absolut bedste førstehåndsindtryk, man kan ønske sig.





A close-up, low-angle shot of the rear of a dark blue Mercedes-Benz EQS 450+ electric car. The image focuses on the rear light assembly, which is illuminated with a vibrant red light. The Mercedes-Benz logo is visible on the trunk lid. The license plate is partially visible, showing the letters 'S' and '29711'. The overall lighting is dramatic, with strong highlights and deep shadows, emphasizing the car's sleek design.

ET VENDEPUNKT.

EQS har gennemført suveræne køreegenskaber takket være den elektromekaniske bagakselstyring, der er standardudstyr. Den forbedrer køreegenskaberne ved at reducere bilens venderadius inde i byerne, forbedre dynamikken i kurver og øge stabiliteten ved høje hastigheder. Med over-the-air-opdatering som ekstraudstyr er det muligt at øge den standardmæssige styrevinkel på 4 grader komfortabelt til 10 grader.



The image shows the interior of a Mercedes EQS car. The focus is on a circular air vent with a multi-spoke design, set against a dark background. Below the vent, there is a speaker with a similar multi-spoke design. The car's interior is light-colored, and the window shows a view of the ocean and distant mountains under a blue sky. The text "LUKSURIØS OPDATERING." is centered in the lower half of the image.

LUKSURIØS OPDATERING.

Også i interiørdesignet har EQS et gennemført visionært udtryk. Visionen er at digitalisere kabinen på en helt ny måde. Det centrale omdrejningspunkt er den nye MBUX hyperscreen. En nyskabelse med 3 displayenheder samlet under en gennemgående glasoverflade – og det digitale hjerte i kabinen i EQS. Vælger du et head-up display med augmented reality, bliver både sikkerheden og komforten forbedret yderligere. Og de bekvemme over-the-air-opdateringer gør det muligt at aktivere ekstra funktioner på et senere tidspunkt eller bestille helt nye som eksempelvis det særlige køreprogram Teenage Drive Mode.



The image shows the interior of a Mercedes-AMG EQS. The view is from the driver's side, looking towards the passenger side. The car's interior is dark, with a prominent blue ambient lighting strip running along the top of the dashboard and door panels. The steering wheel is partially visible on the left. The center console features a large, illuminated touch screen. The seats are upholstered in a dark material with red stitching, characteristic of AMG's performance-oriented design. The overall atmosphere is sleek and modern, with a focus on high-tech details and sporty aesthetics.

SPORTSLIG HELT IND I SJÆLEN.

Allerede ved første blik på interiøret signalerer AMG udstyrslinjen, at EQS har maksimale dynamiske egenskaber og intuitive betjeningsmuligheder. Sportssæderne, sportsrattet med perforeret læder og galvaniserede shift-paddles samt eksklusive AMG materialer får køreglæden til at stige til begejstrende højder, allerede før du trykker på startknappen.



SELV LUFTEN I KABINEN ER AF HØJESTE KVALITET.

Også når det kommer til kabinens luftkvalitet, er vi gået skridtet videre ved udviklingen af EQS.

Det nye HEPA-finstøvfiler (High Efficiency Particulate Air) kan med en filtereffekt på op til 99,65 % rense den indstrømmende luft for meget små partikler såsom pollen og finstøv samt neutralisere ubehagelig lugt. Resultatet er et helt nyt velværeklime takket være ENERGIZING AIR CONTROL Plus.





Aktiv ambientebelysning.

Med den aktive ambientebelysning oplever du et teknologisk kvantespring. Den kombinerer æstetik med nyskabende førerinformation og udvidede funktioner. Og skaber et gennemgående lysdesign med flydende overgange til interiørelementerne og visuel integration af førerassistentsystemerne.



Innovative materialer og interiørelementer.

Progressiv luksus, førsteklasses fornemmelse: Med den eksklusive nappalæderpakke som ekstraudstyr er du sikret atmosfære på første klasse. Det smagfulde samspil mellem de nevagrå komfortsæder, biscayablå elementer og detaljer i roséguld matcher den elektriske køreglæde. Et andet højdepunkt er de belyste designselelåse.



Bagsædepakke.

Forvandler bagsædet til en wellnesslounge med elektrisk justérbare ryglæn og sædeklimatisering, der sikrer en fantastisk sædekomfort. Komfortarm lænene skaber forudsætningerne for at kunne slappe helt af under køreturen – ikke mindst takket være den dobbelte kopholder og integreret induktiv opladning.



MBUX high-end underholdningsystem bagi.

Oplev førsteklasses underholdning via to fuldt integrerede 11,6" (29,5 cm) display-enheder med høj skærmløsning. De giver bagsædepassagererne den fulde MBUX oplevelse og direkte adgang til betjening af funktioner i bilen. Du kan vælge imellem touch- og stemmebetjening.



Fuldt elektrisk og netværksforberedt: EQS med Mercedes me connect.

Din EQS er fuldt netværksforberedt til et bredt udvalg af Mercedes me connect remote- og navigationstjenester. Uanset om det er tankning af strøm, planlægning af den bedste rute inklusive opladningspauser, klimatisering af bilens kabine før køreturens start eller beskyttelse af personoplysninger i forbindelse med skift af

fører, så kan du nemt styre det hele via din smartphone. Navigationen med Electric Intelligence er tilpasset behovene i en elbil og beregner for eksempel de forventede opladningsomkostninger for den samlede rute.



Komforten i EQS begynder med opladningen.

Med Mercedes me Charge får du nem adgang til offentlige ladestander fra forskellige udbydere. På tværs af landegrænser! Du starter nemt opladningen via MBUX i bilen, Mercedes me Charge opladningskortet – eller som noget nyt i EQS: med Plug & Charge, som giver dig mulighed for at oplade med direkte autentificering via ladekablet ved udvalgte ladestationer. Faktureringen sker automatisk.¹ Så det er bare at oplade – og straks køre videre. Mercedes me Charge giver dig også mulighed for at få adgang til hurtige ladestationer i det tværeuropæiske

IONITY-netværk. Mercedes me connect tjenesten IONITY Unlimited inkluderer opladningsomkostningerne for EQS kunder i ét år efter aktivering af tjenesten. Så kan du tage ud på lange ture uden stress – og oplade bilen hurtigt helt uden opladningsomkostninger. Når det første år er gået, kan du bestille tjenesten „IONITY: fordelagtig hurtigoplading“ i Mercedes me Store og på den måde opnå mere fordelagtige strømpriser.

¹ For at bruge Mercedes me Charge er det nødvendigt først at registrere sig én gang som bruger.

AMG.

Udstyrslinjen AMG inkluderer en markant styling, som giver din EQS et fascinerende dynamisk udtryk. Sportslige AMG gener møder progressiv luksus – et statement, der tydeligt viser dit ønske om at forene unikt design med lige så unik teknologi. Ud over kabinens fremtidsorienterede æstetik er blandt andet multifunktions-sportsrattet i nappalæder, som er fladt fornedet og perforeret i gribeområdet, med til at øge køreglæden. Og sportssæderne med ekstra sportslig AMG sædegrafik giver dig god sidestøtte.



Electric Art eksteriør.

Luksus i sin mest avancerede form. Electric Art eksteriøret fremhæver det innovative design på din EQS. Blandt andet med eksteriørelementer i krom, der giver et flot udtryk. Dertil kommer imponerende 20" (50,8 cm) letmetalfælge, som giver løfte om suveræne køreoplevelser – allerede før køreturen begynder.



Electric Art interiør.

Electric Art interiøret er standardudstyr, som giver en gennemført mærkbar moderne luksuriøs fornemmelse inde i kabinen. Komfortsæder i flot design med elegant konturbelysning indbyder til at tage plads bag multifunktionsrattet i nappalæder. Via ambientebelysningen kan du desuden vælge imellem forskellige farvekoncepter til stemningsfuld iscenesættelse af atmosfæren i kabinen.



Edition 1.

Stilfuldt og moderne elbilsdesign: Udstyrslinjen AMG og 21" (53,3 cm) AMG letmetalfælg i multiiegerdesign opgraderer eksteriørets sportslige udtryk på din EQS. Og interiørdesignet byder dig velkommen med loungeatmosfære og eksklusivt komfortudstyr. Edition 1 farvekonceptet og de flotte Edition emblemer og tekster fås kun i en begrænset periode.



Mål.

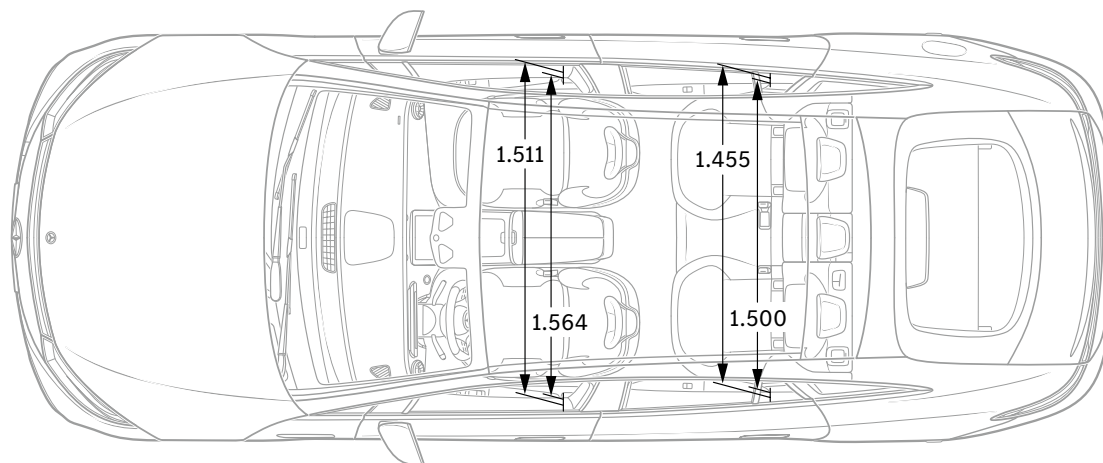
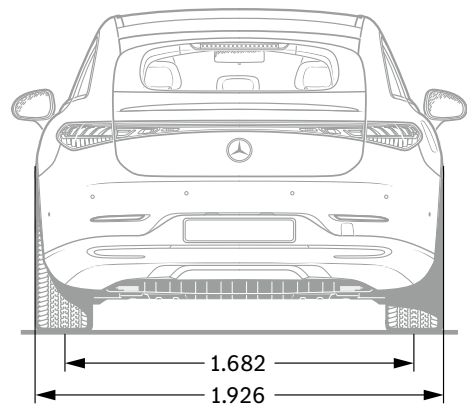
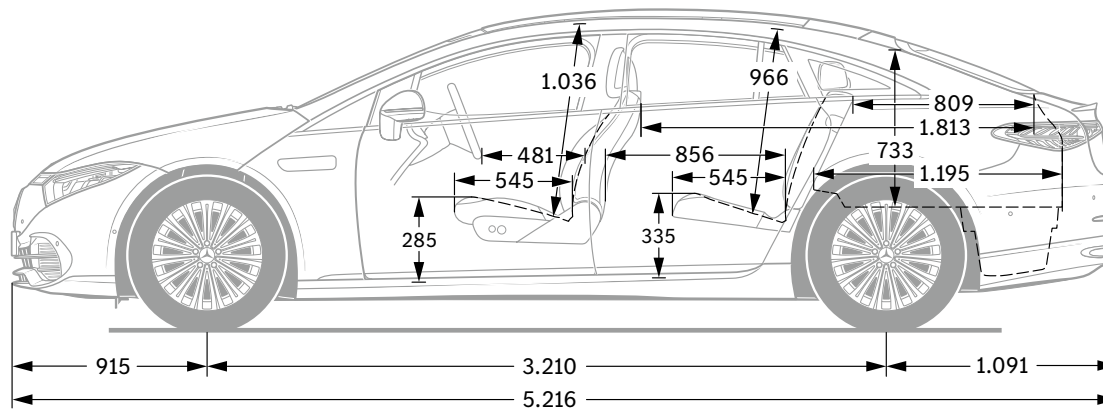
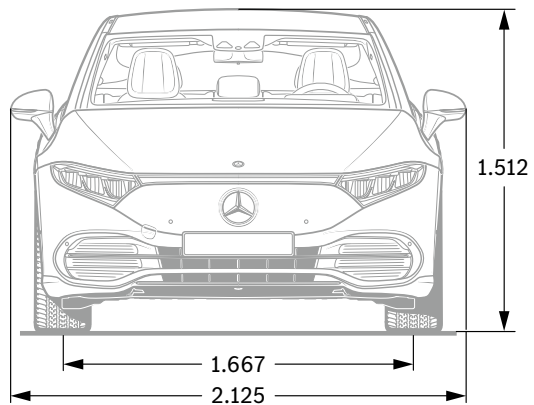

Samtlige mål er anført i millimeter. De viste mål er gennemsnitsværdier og gælder for biler med standardudstyr og uden last.