

GLS SUV



Mercedes-Benz





A photograph of a wooden pier extending into a body of water. In the foreground, the front left corner of a silver Mercedes-Benz GLS SUV is visible, showing the grille and the license plate 'S UV 1676'. A man in a dark coat and light-colored pants is walking away from the camera on the pier. The pier has a white metal railing and is supported by large wooden posts. In the background, there is a cityscape across the water under a clear sky.

## Følelsen af unik rummelighed og komfort opnår du kun i den ny GLS.

Den ny GLS bærer S'tet i sit navn med stolthed. Som ingen anden bil i verden forener den SUV'ens suverænitæt med S-Klassens indre værdier. Stig ind, og oplev ophøjet luksus, mærkbar komfort og forbilledlig sikkerhed på et højere niveau end nogensinde før.



25.0°C 11:10

0 km/h

15.6 km

654

0 x1000rpm

260

568 km

1/2

Message Seat comfort Ambient lighting

Seat kinetics

Lumbar

bolsters

tilting balance

Driver Passenger

P P+ AUTO SD

100

100

START ENGINE STOP

1.5 7.5 AUTO

ESP

REARVIEW MIRROR

A.C. 60

The image shows the interior of a Mercedes-Benz GLS, focusing on the passenger side. The dashboard and center console are visible, featuring a combination of dark leather and light-colored leather with stitching. The passenger side door panel is also shown, with a speaker and door handle. The overall aesthetic is one of modern luxury and high-quality craftsmanship.

## Stig ind, og svælg i moderne luksus.

I den ny GLS er hvert eneste blik og hver eneste berøring en førsteklasses oplevelse. Flydende overgange, interiørelementer i ægte træ og det fuldt digitale widescreen cockpit er harmoniske indslag i det ekstremt kvalitetsbetonede interiør. Desuden er det den første Mercedes i luksusklassen med MBUX infotainmentsystem, så den forstår dig bedre end nogensinde før.





Maksimal komfort.  
Et nærmest minimalistisk design.



# Intet er mere værd end god stil.

Den ny GLS dominerer sceneriet med sit elegante og stilsikre udtryk. Men med EXCLUSIVE udstyrslinjen, det elektriske panoramasoltag og de op til 23 tommer store fælge er det muligt at gøre den endnu mere elegant. Og MULTIBEAM LED forlygterne og LED-baglygterne får designet til at stråle endnu kraftigere.







## Et helt unikt bagsædeområde.

Kabinen i den ny GLS er bogstaveligt talt overvældende: Der er generøse pladsforhold til syv personer. På alle sæder nyder man godt af komfort i luksusklassen og infotainment-muligheder, som er endnu mere eksklusive. Anden sæderække kan indstilles elektrisk, mens tredje sæderække er mere komfortabel end nogensinde før.



# Verdens mest suveræne undervogn.

At være i fuld balance selv under de mest ekstreme forhold er en kunststart med sin AIRMATIC luftundervogn, som den ny GLS mestrer bedre end nogen anden i sin klasse og som ekstraudstyr med den fuldt aktive undervogn E-ACTIVE BODY CONTROL. Både på og uden for alfarvej. Med en omfattende ON&OFFROAD pakke som ekstraudstyr kan du toppe den i forvejen suveræne komfort yderligere.







## Mercedes-Benz Intelligent Drive.

Din ny GLS SUV sørger for at aflaste dig mærkbart i stressede situationer, uanset om du kører i myldretiden, er undervejs i længere tid om natten eller måske kører på ukendte veje. Kilden til dette er et koncept, som gør hver eneste køretur i en Mercedes-Benz mere sikker og unik: Mercedes-Benz Intelligent Drive. Fordi den tid, du tilbringer bag rattet, er din tid. Tid til afslapning. Og tid til at lade op. Så du frem for alt kommer sikkert, men også afslappet frem til din destination.



### HØJDEPUNKTERNE INDEN FOR KØREASSISTENTSYSTEMER

---

**Førerassistentpakke Plus** giver maksimal komfort og sikkerhed på vejen mod autonom kørsel. Som et ekstra supplement får du den aktive køassistant, som aflaster dig optimalt på motorveje. Et ekstra plus i denne pakke: Ved påkørsel af bilens side kan PRE-SAFE® Impuls Side give yderligere beskyttelse (ekstraudstyr).

---

**PRE-SAFE® Sound** er en innovativ funktion, der genererer en lyd i bilens højttalere, som udløser en beskyttelsesrefleks inde i øret: Høresansen kobles kortvarigt fra og kan på den måde beskytte sig selv mod høje kollisionsslyde (ekstraudstyr).

---

Optimal parkeringsservice inkluderet. **Den aktive parkeringsassistent med 360° kamera** gør det nemmere for dig både at finde en parkeringsplads og køre ind på samt ud fra den. Valget er dit: Takket være udsynet til alle sider kan du selv parkere ubesværet – eller du kan lade bilen parkere for dig uden stress.

---



## Mercedes-Benz User Experience.

Infotainment på højeste GLS-niveau. Den nye Mercedes-Benz User Experience vil fascinere dig. Med hvert blik, hvert ord og hver berøring.



### HØJDEPUNKTER INDEN FOR BETJENINGS- OG DISPLAYKOMFORT

**Augmented Reality** gør det nemmere at orientere sig i komplekse trafiksituationer. Systemet, der fås som ekstraudstyr, filmer køreomgivelserne med et kamera, kombinerer livebillederne med praktiske virtuelle trafikoplysninger og viser dig det hele i overskuelig form i mediedisplayet.

Du skal bare sige to ord: „Hey Mercedes“. Så starter det naturlige, lærenemme **stemmestyringssystem LINGUATRONIC**, som forstår næsten alt, hvad du siger, og endda også kan forstå indirekte tale. Du behøver f.eks. bare sige „I'm freezing“, så reagerer klimasystemet og indstiller en højere temperatur.

I den ny GLS kan du fremhæve indhold i mediedisplayet, starte favoritfunktioner, tænde for læselampen og meget andet helt uden berøring. Det er muligt med **MBUX Teknikpakke**, som indgår i ekstraudstyret MBUX innovationspakke og kan registrere førerens og forsædepassagerens håndbevægelser meget præcist (ekstraudstyr).



## Widescreen cockpit.

I widescreen cockpittet danner instrumentdisplayet og mediedisplayet en visuel enhed. De to fuldt digitale farvedisplay er samlet under en fælles glasafdækning, der indgår harmonisk i interiørdesignet med sin gennemgående flade. I denne udførelse er mediedisplayet for første gang fritstående og udgør et elegant blikfang.

## Burmester® surround soundsystem.

26 højttalere og en systemeffekt på 1.610 watt gør Burmester® highend 3D-surround soundsystemet til en førsteklasses oplevelse, som du kan dirigere nærmest som dit eget personlige orkester. Lyden kan justeres ved hjælp af fem sound presets og indstilles individuelt for hver enkelt siddeplads. Støjkompensationsfunktionen VNC justerer desuden lyden dynamisk alt efter køresituation. Også højttalernes design lever op til den allermest kræsnе kundes forventninger. Burmester® er standard, mens Burmester® 3D er ekstraudstyr.





## 23" fælge.

Som skræddersyet til din smag: Du kan bestille den ny GLS med op til 23" store fælge og vælge imellem forskellige raffinerede design- og farvevarianter. På den måde kan du skabe et helt unikt strålende udtryk.



## Panoramataag.

Med et panoramatag oplever du en fascinerende følelse af frihed og skaber en behagelig lys atmosfære inde i kabinen. Udvendigt får det eksteriøret til at se let og eksklusivt ud.

## Standardudstyret.

Dominerende og intensivt på højt niveau: Eksteriøret forener typiske SUV-elementer med et moderne og kraftbetonet design. De generøse proportioner udstråler suverænitæt og sikkerhed. Kromelementer giver et stilfuldt og elegant udtryk. Aerodynamiske forbedringer sikrer førsteklasses effektivitetsværdier og sørger for en behageligt rolig rejseakustik.

Oplev elegance på højt niveau. Eksklusive materialer, generøse dimensioner og intelligente detaljer skaber grundlaget for komfortable køreture i luksuriøse omgivelser for op til syv personer. Som standard får du blandt andet multifunktionssportsrat, widescreen cockpit, MBUX multimediesystem og klimaautomatik.

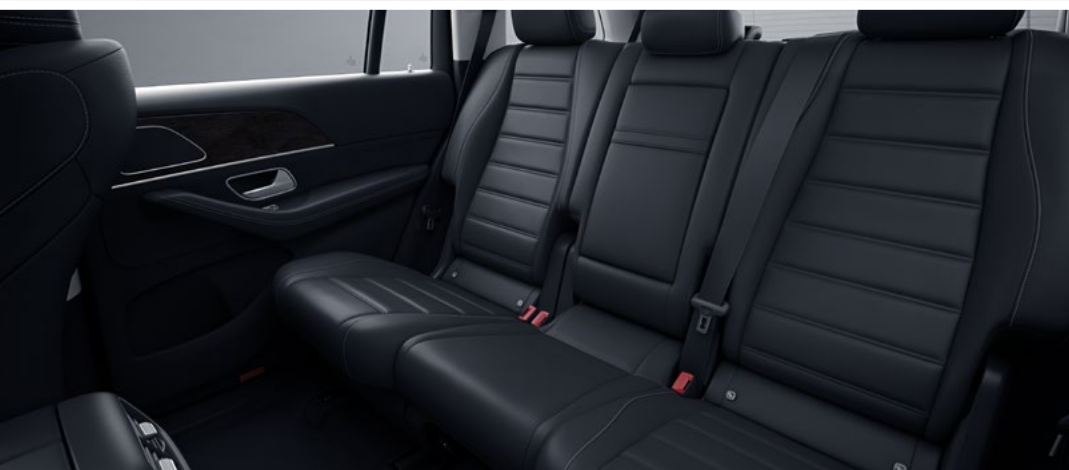

## Udstyrslinjen EKSKLUSIVE interiør pakke.

Vælg EKSKLUSIV interiør pakke for at vise, hvad der er vigtigt for dig: Maksimal elegance og førsteklasses kvalitet ned i mindste detalje. Hver eneste dag vil du kunne glæde dig over de luksuriøse detaljer og den eksklusive atmosfære i kabinen og sende et signal om din gode smag.



## Udstyrslinjen AMG.

AMG pakkens kraftfulde styling giver din bil et gennemgående dynamisk udtryk, som får den til at adskille sig markant fra basismodellen. Dermed kommer du med et statement om kraftfuldt design.



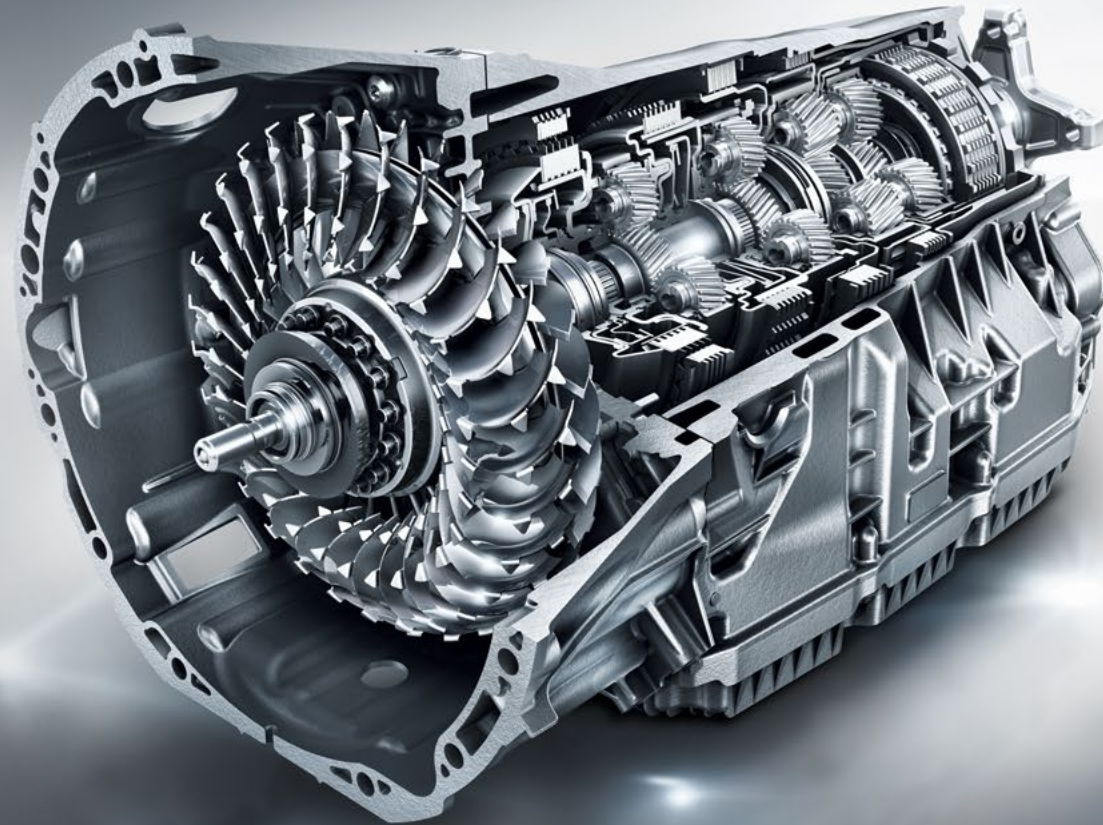

## 9G-TRONIC.

Du kan trygt overlade arbejdet med at skifte gear til din bil, fordi du nærmest ikke mærker det, når 9G-TRONIC automatgearkassen skifter gear. Ni gear giver mulighed for lave omdrejningstal, som sænker dit brændstofforbrug og sikrer et mere behageligt støjniveau.

Når du vælger DYNAMIC SELECT køreprogrammerne Comfort og ECO, skifter 9G-TRONIC nænsomt og effektivt mellem de ni geartrin for at give dig optimal kørekøkomfort. Samtidig er gearkassen også en ægte atlet: Du skal blot trykke på en knap for at opleve sportslige og hurtige gearskift, som alligevel ofte holder sig i det optimale omdrejningsområde. På den måde kan du få endnu mere køreglæde med tilsvarende bedre køreydelse i sportsprogrammet.



## E-ACTIVE BODY CONTROL.

Med E-ACTIVE BODY CONTROL kan du bestille en helt nyudviklet aktiv undervogn til den ny GLS. Den er udstyret med den kamerabaserede vejbaneregistrering ROAD SURFACE SCAN samt den aktive kurvehældningsfunktion CURVE og kan vurdere køresituation, hastighed og læsning. Dæmpning og niveauregulering tilpasses automatisk separat for hvert hjul i overensstemmelse hermed. Det giver en fantastisk kørekømført og fremragende stabilitet – lige meget om det er onroad eller offroad.

# Tekniske data.

Slagvolumen (cm <sup>3</sup> )
Nominel ydelse <sup>1</sup> (kW [hk] ved o/min)
Acceleration fra 0 til 100 km/t. (sek.)
Tophastighed (km/t.)
Brændstofforbrug <sup>4</sup> (km/l) ved blandet kørsel
CO <sub>2</sub> -emission <sup>4</sup> ved blandet kørsel (g/km)
Emissionsklasse <sup>5</sup> /energiklasse <sup>6</sup>

## Dieselmotorer

GLS 350 d 4MATIC	GLS 400 d 4MATIC
2.925	2.925
200 [272] / 3.400 - 4.600	243 [330] / 3.600 - 4.000
7	6,3
227	238
11,5	11,5
229	229
E	E

Det bedste til motoren:  
Original Mercedes-Benz motorolie.

<sup>1</sup> Oplysninger om den nominelle ydelse i henhold til forordning (EF) nr. 715/2007 i den aktuelt gældende udgave. <sup>2</sup> Kan bestilles snart. <sup>3</sup> Elektronisk nedreguleret. <sup>4</sup> De angivne værdier er fastlagt i overensstemmelse med den foreskrevne målemetode. Værdierne er "WLTP CO<sub>2</sub>-værdier" i henhold til Art. 2 stk. 3 Implementerings forordningen (EU) 2017/1153. Brændstofforbrugsværdierne er beregnet ud fra disse værdier. Yderligere oplysninger om det officielle brændstofforbrug og den officielle specifikke CO<sub>2</sub>-emission for nye personbiler finder du i "Leitfaden über den Kraftstoffverbrauch, die CO<sub>2</sub>-Emissionen und den Stromverbrauch neuer Personenkraftwagen", der fås gratis på alle salgssteder samt hos Deutsche Automobil Treuhand GmbH ([www.dat.de](http://www.dat.de)). Angivelserne er ikke baseret på en enkelt bil og indgår ikke i produktomfanget, men er udelukkende beregnet til sammenligning mellem forskellige biltyper. Værdierne varierer alt efter det valgte ekstraudstyr. <sup>5</sup> Oplysningen gælder kun i EU. Nationale afvigelser kan forekomme. <sup>6</sup> Beregnet på grundlag af den målte CO<sub>2</sub>-emission under hensyntagen til bilens vægt. Gælder kun for Tyskland. Du finder flere tekniske data på [www.mercedes-benz.dk](http://www.mercedes-benz.dk)

# Mål.

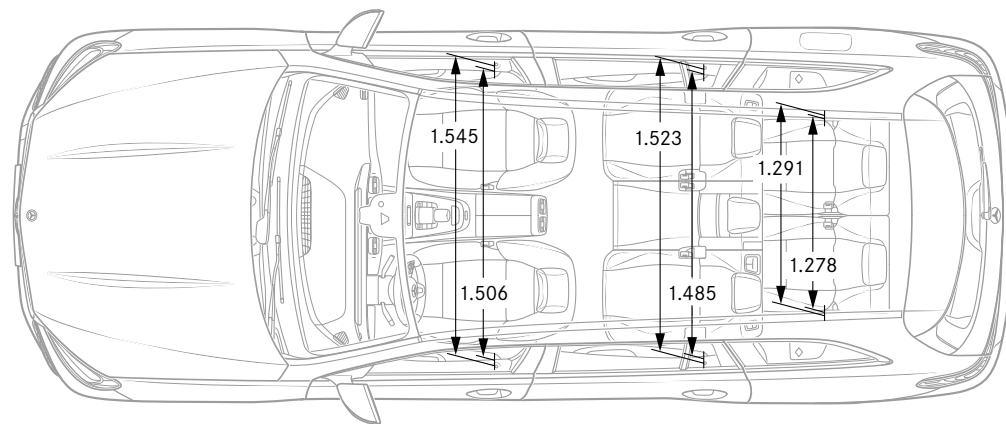
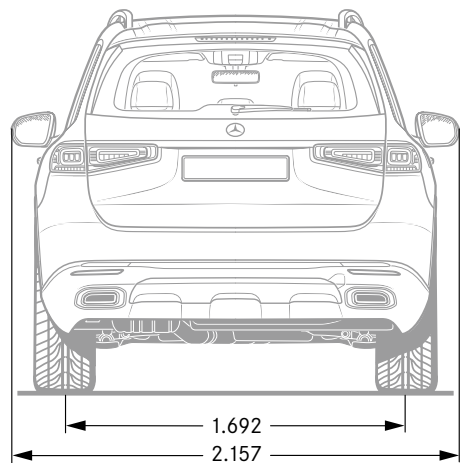
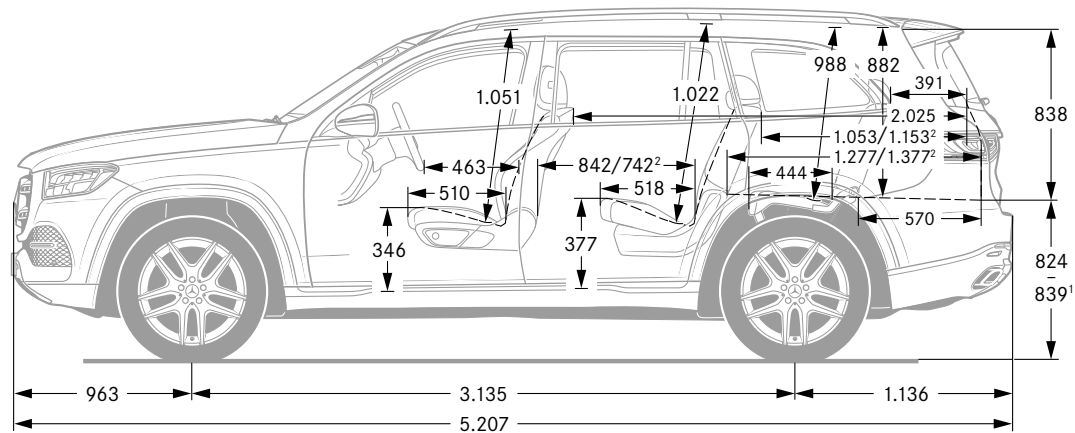
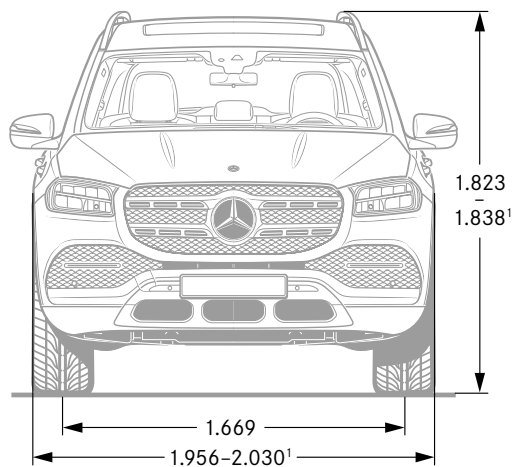

<sup>1</sup> Ved minimal til maksimal dækttype med normal- eller highway-niveau. <sup>2</sup> Ved 100 mm fremrykket bagsædebænk. Samtlige mål er anført i millimeter. De viste mål er gennemsnitsværdier. De gælder for biler med standardudstyr og uden last.



# SPORT — F O R — GOOD

Mercedes-Benz er medstifter af den globale Laureus Sport for Good Foundation, der blev etableret i 2000. Den er det vigtigste sociale initiativ hos Mercedes-Benz. Laureus Sport for Good støtter trængende børn og unge via sociale sportsprojekter, giver nyt håb og formidler vigtige værdier som for eksempel holdånd, respekt og måletted. „Change the Game for Kids“ er vores motto, og det vil vi gerne dele med dig. Når du køber en Mercedes-Benz, støtter du samtidig „Laureus Sport for Good“-initiativet.

**Bemærk angående oplysningerne i denne publikation:** Efter redaktionens afslutning den 2. april 2019 kan der være foretaget ændringer på produktet. Der tages derfor forbehold for konstruktions- eller formændringer, afvigelser i farvenuancer og ændringer i leveringsomfanget fra producentens side, i det omfang det med rimelighed kan forlanges af køber at acceptere disse ændringer eller afvigelser under hensyntagen til sælgers interesser. Såfremt sælger eller producent bruger symboler eller numre til at betegne en bestilling eller den bestilte genstand med, kan der ikke udledes

nogen rettigheder alene heraf. Illustrationerne kan vise tilbehør og ekstraudstyr, som ikke er omfattet af det almindelige standardudstyr ved levering. Publikationen anvendes internationalt. Udsagn, der vedrører lov-, rets- og skattemæssige bestemmelser og konsekvenser, gælder imidlertid kun for Forbundsrepublikken Tyskland på tidspunktet for redaktionens afslutning. Spørg derfor din Mercedes-Benz forhandler om de aktuelt gældende regler.

[www.mercedes-benz.dk](http://www.mercedes-benz.dk)